

# SSW7000

## Arrancador Suave de Media Tensión

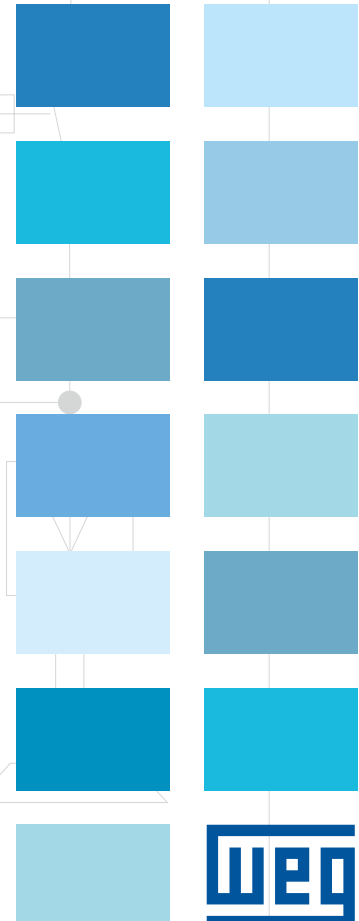
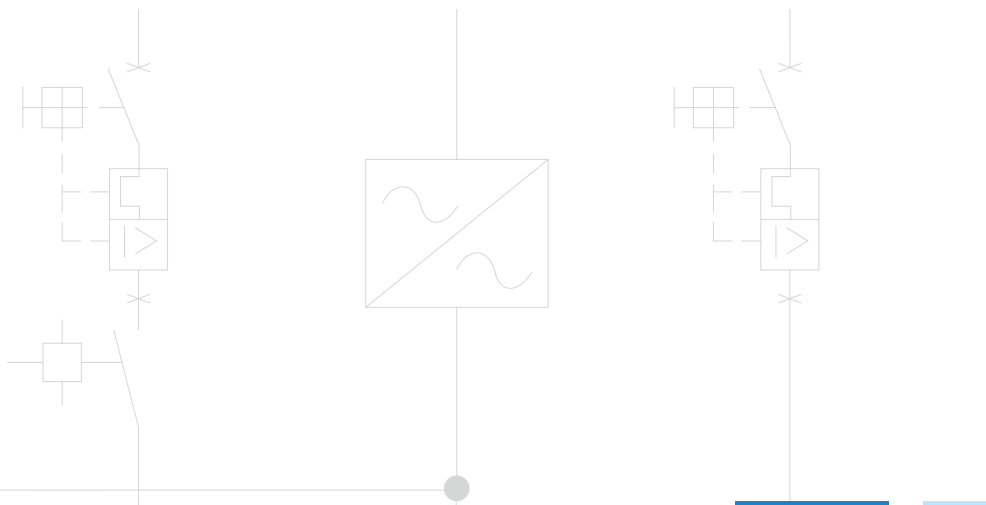

3

3

## SSW7000 Arrancador Suave de Media Tensión

Diseñados con tecnología de última generación, los Arrancadores Suaves de Media Tensión WEG permiten el control del arranque, el control de la parada y la protección de los motores de inducción trifásicos de media tensión. Diseñados para ofrecer un alto rendimiento, su utilización minimiza las sobrecargas en la red de alimentación durante el arranque, evita los golpes mecánicos en la carga y en el motor, elimina los golpes de ariete en la parada de bombas y protege el motor eléctrico. De este modo, el Arrancador Suave de Media Tensión WEG es una solución completa para las más diversas aplicaciones.



Armario Versión IP41



Armario Versión NEMA 12

*Imágenes meramente ilustrativas*

### Certificaciones

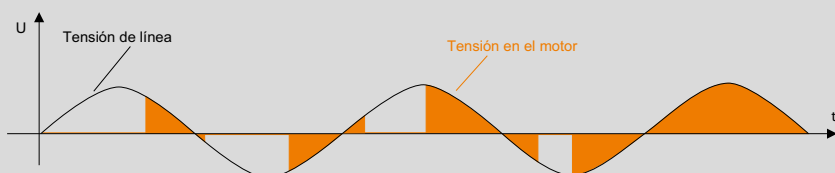

El SSW700 controla la tensión aplicada al motor durante el arranque proporcionando una disminución en la corriente/par y un arranque suave tanto eléctrico como mecánico. El control de la tensión aplicada al motor es realizado a través de la variación del ángulo de disparo de los tiristores en conexión antiparalelo.

## Características

- **Control de Par (Torque)**  
El SSW7000 dispone de la tecnología "Totally Flexible Torque Control" (TFTC) que utiliza los conceptos del control vectorial y del control directo de par (torque) presente en los convertidores de frecuencia WEG para controlar el par (torque). El TFTC también permite flexibilidad en la selección del método de control de par (torque) de acuerdo con el tipo de carga aplicada al motor (carga constante, carga cuadrática o carga con par inicial bajo o elevado).
- **Filosofía Plug and Play:** Reconoce y configura automáticamente los accesorios utilizados y permite una fácil instalación y operabilidad.
- **Tensiones de Alimentación:** 2,3 kVca, 4,16 kVca o 6,9 kVca.
- **Rango de Potencia:** 560 hasta 3600kW.
- **Corriente Nominal de Salida:** 180A, 300A y 360A.
- **Grado de Protección:** IP41, NEMA 12.
- **HMI:** Interfaz Hombre Máquina con LCD gráfico.
- **Reloj de Tiempo Real.**
- **Contactores Principal y Bypass de Vacío.**
- **Fusibles de Media Tensión.**
- **Seccionador de Entrada.**
- **Conexión eléctrica entre la electrónica de potencia y la electrónica de control vía fibra óptica.**
- **Módulo de memoria flash (accesorio).**
- **Función SoftPLC:** agrega al SSW7000 funciones de PLC, añadiendo flexibilidad al usuario y permitiendo desarrollar sus propias aplicaciones.
- **Softwares:** SuperDrive para la programación del SSW7000 y WPL para la edición de la función SoftPLC (ambos disponibles sin coste, en el sitio [www.weg.net](http://www.weg.net)).
- **Conexión:** Interfaz para la programación y para la edición de la función SoftPLC vía USB (conexión con PC).
- **5 Modos de Arranques (programable):** rampa de tensión, límite de corriente, control de bombas, control de par o rampa de corriente).
- **Redes Fieldbus disponibles (accesorios):** DeviceNet, Profibus-DPV1, Ethernet/IP y Modbus-RTU, interfaz RS-232 o RS-485.



- Los disipadores están dimensionados para ciclo de sobrecarga pesada.
- Los brazos de potencia son independientes por fase y extraíbles facilitando el mantenimiento.



SSW7000 versión IP41



SSW7000 versión NEMA 12

*Imágenes meramente ilustrativas*

El Arrancador Suave de Media Tensión SSW7000 permite el arranque controlado hasta la tensión nominal del motor. De esta forma, se logra suavizar el arranque eléctrico (eliminando los picos de corriente en la red eléctrica) como también el arranque mecánico (eliminando los golpes mecánicos en la carga y en el acoplamiento), reduciendo el mantenimiento y aumentando la vida útil del conjunto.

Además, el Arrancador Suave de Media Tensión SSW7000 posee todas las protecciones recomendadas para los motores de inducción trifásicos de Media Tensión.

## Características

### Filosofía Plug-and-Play

El SSW7000 ha sido desarrollado en base a la filosofía Plug-and-Play, o sea, reconoce y configura automáticamente los accesorios utilizados y permite una fácil instalación y operabilidad.

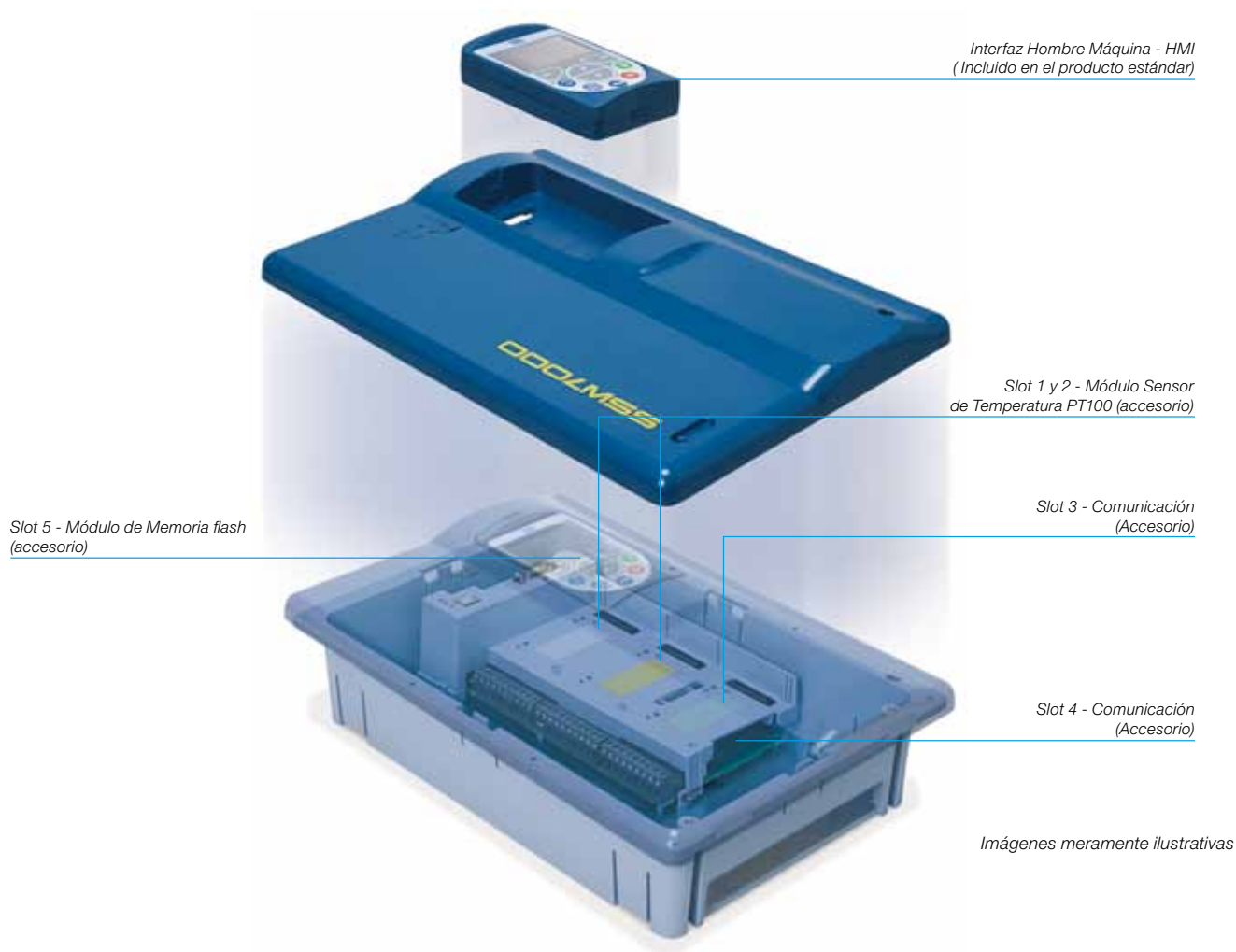

## Características

### Interfaz Hombre Máquina - HMI

El Interfaz Hombre Máquina (HMI) ha sido desarrollado para la interacción con el usuario de modo simple, rápido y con excelente visualización de las informaciones.



Imágenes meramente ilustrativas

## Funciones

- Elegir el mejor modo de proteger el motor:
  - Protecciones programables de sobretensión / subtensión de la red de alimentación y de desequilibrio de tensión entre las fases de la alimentación.
  - Protecciones programadas de sobrecarga y de subcarga en el motor.
  - Protecciones térmicas del motor.
  - Actuaciones de las protecciones programables entre fallo o alarma.
- Señalizaciones:
  - Corrientes del motor por fase, corriente del motor en amperios, corriente del motor en % de la corriente nominal del SSW7000 y % de la corriente nominal del propio motor.
  - Tensión de entrada de alimentación por fase y tensión de salida en volts.
  - Frecuencia de la red de alimentación en Hz.
  - Par (torque) del motor.
  - Potencia activa y aparente en kW y en kVA.
  - Valor de las entradas analógicas.
  - Estado de las entradas y salidas digitales.
  - Estado de la protección de la clase térmica.
  - Temperatura de los SCRs.
  - Temperatura del motor con la utilización del modulo accesorio de medición de temperatura IOE.
  - Horas energizado, horas en operación, horas de utilización del ventilador.
  - Corriente o tensión de falta a tierra.
- Señalización de Fallos y Alarmas
- Histórico de Fallos:
  - Guarda los 10 últimos fallos.
  - Fecha y hora de la actuación del fallo
  - Corriente del motor en la actuación del fallo.
  - Tensión de la red de alimentación en la actuación del fallo.
  - Estado de funcionamiento del SSW7000 en la actuación del fallo
- Diagnóstico de Arranque y de Régimen Pleno:
  - Corriente máxima del arranque.
  - Corriente media del arranque.
  - Tiempo del arranque.
  - Corriente máximo en régimen pleno.
  - Tensión máxima y mínima de la red de alimentación con el motor en funcionamiento.
  - Frecuencia máxima y mínima de la red de alimentación con el motor en funcionamiento.
  - Número máximo de arranques por hora.
  - Número total de arranques.
  - Temperatura máxima de los SCRs.
  - Temperatura máxima del motor con la utilización del modulo accesorio de medición de temperatura IOE.
- Selección del tipo de control de arranque y de parada totalmente flexible posibilitando: Rampa de Tensión, Limitación de Corriente Constante o en Rampa, Control de Bombas y Control de Par (Torque) Constante, Lineal o Cuadrático.
- Control de Par (Torque): Totalmente flexible y de altísimo rendimiento para las aplicaciones más exigentes.
- Red Fieldbus: Posibilidad de visualización de variables vía sistema SCADA.
- Visualización gráfica y programación vía software SuperDrive G2.
- SoftPLC: Permite la implementación de aplicativos de PLC en el propio SSW700.



## Aplicaciones

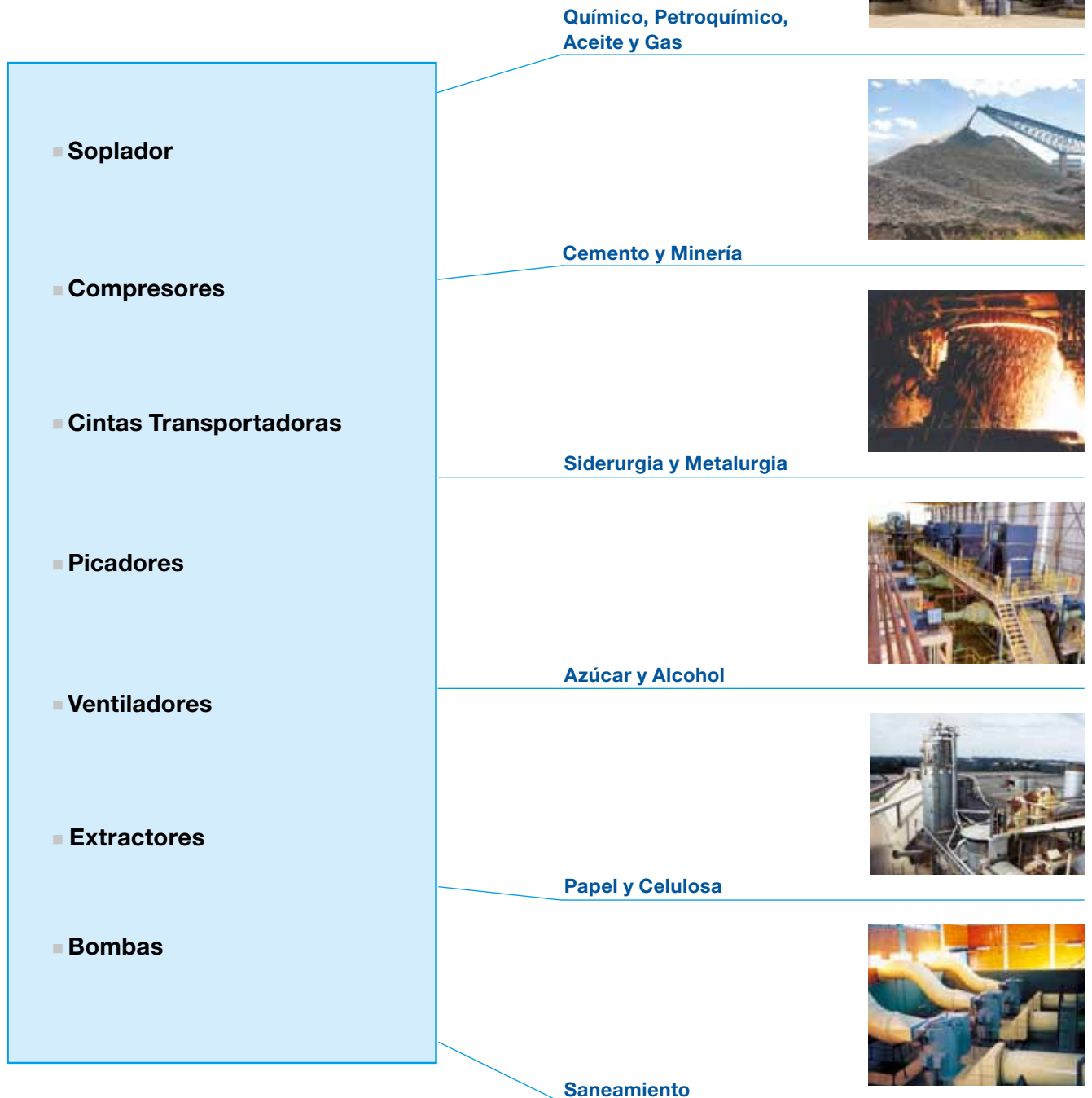

*Imágenes meramente ilustrativas*

### Ventajas

- Control de par (torque).
- Elevada capacidad de sobrecarga.
- Reducción de la demanda de energía en el arranque.
- Reducción del estrés mecánico y en los sistemas de transmisión (reductores, roldanas, correas, etc).
- Protección completa del motor.
- Aumento de la vida útil del motor, del conjunto mecánico y del conjunto eléctrico.
- Limita los picos de corriente en la red.
- Limita las caídas de tensión durante los arranques.

## Codificación

1	2	3	4	5	6	7	8	9	10	11
SSW7000	A	300	T	6	22	41	F	-	-	-

### 1 - Arrancador Suave de Media Tensión WEG

**SSW7000** Serie 7000

### 2 - Talla del Armario

A	Talla A
N	Talla N

### 3 - Corriente Nominal de Salida

2300 Vca	4160 Vca	6900 Vca
180 = 180 A	180 = 180 A	180 = 180 A
300 = 300 A	300 = 300 A	300 = 300 A
360 = 360 A	360 = 360 A	360 = 360 A

### 4 - Número de Fases de la Alimentación

**T** Alimentación Trifásica

### 5 - Tensión Nominal

2	2.3 kV
4	4.16 kV
6	6.9 kV

### 6 - Alimentación de la Electrónica

11	110 Vac
22	220 Vac

### 7 - Grado de Protección

00	IPOO (Kits) (*1)
41	IP41
N2	NEMA 12

### 8 - Ventilación Forzada

F	Forzada
(en blanco)	Estándar

### 9 - Special Hardware

(en blanco) Estándar

### 10 - Hardware Especial

(en blanco) Estándar

### 11 - Mercado

(en blanco) Global

¡Nota! (\*1) Bajo consulta

## Selección del Arrancador Suave de Media Tensión WEG

### Versión IP41

SSW7000 Medium Voltage Soft-Starter							
Alimentación	Referencia	Corriente nominal de salida	Talla	Grado de protección	Tensión de Mando	Potencia máxima de motor <sup>(*)2</sup>	
						HP	kW
2300 Vac	SSW7000A180T22241	180 A	A	IP41	220 Vac	750	550
	SSW7000A180T21141				110 Vac	750	550
	SSW7000A300T22241	300 A			220 Vac	1350	1000
	SSW7000A300T21141				110 Vac	1350	1000
	SSW7000A360T22241	360 A			220 Vac	1500	1100
	SSW7000A360T21141				110 Vac	1500	1100
4160 Vac	SSW7000A180T42241	180 A	A	IP41	220 Vac	1500	1100
	SSW7000A180T41141				110 Vac	1500	1100
	SSW7000A300T42241	300 A			220 Vac	2500	1900
	SSW7000A300T41141				110 Vac	2500	1900
	SSW7000A360T42241	360 A			220 Vac	3000	2250
	SSW7000A360T41141				110 Vac	3000	2250
6900 Vac	SSW7000A180T62241	180 A	A	IP41	220 Vac	2500	1900
	SSW7000A180T61141				110 Vac	2500	1900
	SSW7000A300T62241	300 A			220 Vac	3700	2800
	SSW7000A300T61141				110 Vac	3700	2800
	SSW7000A360T62241	360 A			220 Vac	4500	3400
	SSW7000A360T61141				110 Vac	4500	3400

¡Nota! (\*2) Las potencias de los motores informadas son para cargas con sobrecarga normal tipo bombas centrífugas y compresores centrífugos. Las potencias de los motores IEC están basadas en motores WEG de 4 polos 60Hz. Para aplicaciones con sobrecarga pesada u otras condiciones más severas consultar el departamento de ventas WEG. El dimensionado del SSW7000 deberá ser hecho en base a los datos de la curva de carga de la aplicación, al número de arranques por hora y al tipo de carga.



# Especificación

## Versión NEMA 12

Arrancador Suave de Media Tensión SSW7000								
Alimentación	Referencia	Corriente Nominal de Salida	Talla	Grado de protección	Tensión de Mando	Potencia máxima de motor <sup>(*)</sup>		
						HP	kW	
2300 Vac	Trifásica	SSW7000A180T222N2	180 A	N	NEMA 12	220 Vac	750	550
		SSW7000A180T211N2				110 Vac	750	550
		SSW7000A300T222N2	300 A			220 Vac	1350	1000
		SSW7000A300T211N2				110 Vac	1350	1000
		SSW7000A360T222N2	360 A			220 Vac	1500	1100
		SSW7000A360T211N2				110 Vac	1500	1100
4160 Vac	Trifásica	SSW7000A180T422N2	180 A	N	NEMA 12	220 Vac	1500	1100
		SSW7000A180T411N2				110 Vac	1500	1100
		SSW7000A300T422N2	300 A			220 Vac	2500	1900
		SSW7000A300T411N2				110 Vac	2500	1900
		SSW7000A360T422N2	360 A			220 Vac	3000	2250
		SSW7000A360T411N2				110 Vac	3000	2250

*!Nota! (\*) Las potencias de los motores informadas son para cargas con sobrecarga normal tipo bombas centrífugas y compresores centrífugos. Las potencias de los motores IEC están basadas en motores WEG de 4 polos 60Hz. Para aplicaciones con sobrecarga pesada u otras condiciones más severas, consultar al departamento de ventas WEG. El dimensionado del SSW7000 deberá ser hecho en base a los datos de la curva de carga de la aplicación, al número de arranques por hora y al tipo de carga.*

## Accesorios

Referencia	Descripción	Slot
<b>Accesorios de control para instalación en los Slots 1, 2 y 3</b>		
IOE-04	Módulo para 8 sensores de temperatura tipo PT100	1 e 2
RS485-01	Módulo de comunicación serial RS-485 (Modbus-RTU)	3
RS232-01	Módulo de comunicación serial RS-232C (Modbus-RTU)	
RS232-02	Módulo de comunicación serial RS-232C con llaves para programación de la memoria FLASH del microcontrolador	
<b>Accesorios Anybus-CC para instalación en el Slot 4</b>		
PROFDP-05	Módulo interna ProfibusDP	4
DEVICENET-05	Módulo interfaz Devicenet	
ETHERNET/IP-05	Módulo interfaz Ethernet/IP	
RS232-05	Módulo interfaz RS-232 (pasivo) (Modbus-RTU)	
RS485-05	Módulo interfaz RS485 (pasivo) (Modbus-RTU)	
<b>Módulo de Memoria Flash para instalación en el Slot 5 - Incluido Estándar de Fábrica</b>		
MMF-01	Módulo de memoria FLASH	5
<b>Otros Accesorios</b>		
HMI-01	Interfaz de operación hombre máquina - HMI (individual)	-
RHMIF-01	Kit moldura para HMI remoto (grado de protección IP56)	
TC FT	TC de Falta a tierra	

## Diagrama de Bloques

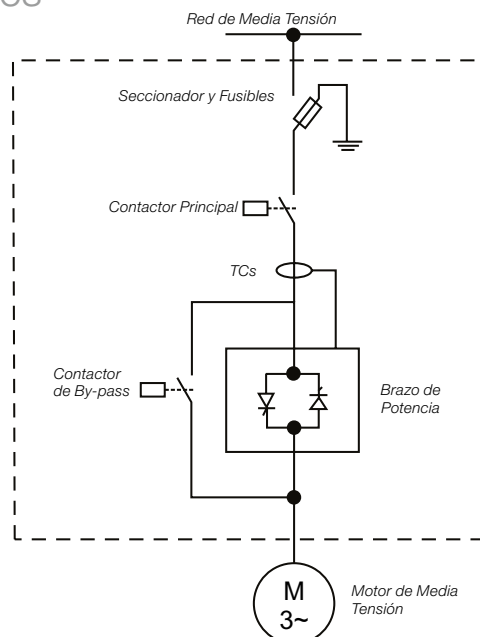

## Dimensiones



Imágenes meramente ilustrativas

Tallas	Ancho mm (inch)	Altura mm (inch)	Profundidad mm (inch)	Peso (c/brazos) kg (lb)
A	1200 (47.2)	2365 (93)	1007 (39.6)	970 (2140)
N	1072 (42.2)	2365 (93)	845 (33.3)	970 (2140)

### Brazos de potencia

Tensión nominal	Ancho (mm) (inch)	Altura mm (inch)	Profundidad mm (inch)	Peso Kg (lb)
2.3 kV	262 (10.3)	772 (28.4)	430 (16.9)	53.0 (117)
4.16 kV	262 (10.3)	772 (28.4)	546 (21.5)	68.6 (151)
6.9 kV	262 (1.03)	772 (28.4)	664 (26.1)	83.3 (184)

## Cumplimiento de Normativas

ANSI/IEEE C37.2	Funciones/Características de protección	Estándar Opcional	
		<input type="checkbox"/>	<input type="checkbox"/>
19	Reducción de la tensión del arranque y Bypass	<input type="checkbox"/>	<input type="checkbox"/>
27	Protección de sobretensión	<input type="checkbox"/>	<input type="checkbox"/>
37	Protección de sobrecorriente	<input type="checkbox"/>	<input type="checkbox"/>
46	Protección de balanceo de corriente de fase	<input type="checkbox"/>	<input type="checkbox"/>
47	Secuencia de fase	<input type="checkbox"/>	<input type="checkbox"/>
48	Secuencia incompleta	<input type="checkbox"/>	<input type="checkbox"/>
50	Sobrecorriente instantánea - Trip	<input type="checkbox"/>	<input type="checkbox"/>
51	Sobrecorriente - Trip	<input type="checkbox"/>	<input type="checkbox"/>
55	Verificación del factor de potencia	<input type="checkbox"/>	<input type="checkbox"/>
59	Sobretensión	<input type="checkbox"/>	<input type="checkbox"/>
81	Verificación de frecuencia	<input type="checkbox"/>	<input type="checkbox"/>
86	Relé de bloqueo – electrónico	<input type="checkbox"/>	<input type="checkbox"/>
50N/51G	Detección de falta de tierra instantánea y falta de corriente	<input type="checkbox"/>	<input type="checkbox"/>
49 & 38	Temperatura del bobinado y temperatura del cojinete	<input type="checkbox"/>	<input type="checkbox"/>

## Datos Técnicos

Potencia	Tensión (R/1L1, S/3L2, T/5L3)	Test en baja tensión: 500Vac: (-60% a +10%) o (200 a 550Vac) Modelos: 2300Vac: (-60% a +10%) o (920 a 2530Vac) 4160Vac: (-60% a +10%) o (2760 a 4576Vac) 6900Vac: (-60% a +10%) o (2760 a 7590Vac)
	Frecuencia	(50 a 60Hz): (±10%) o (45 a 66Hz)
Capacidad	Número máximo de arranques	5 arranques en 2 horas (Un arranque a cada 30 minutos)
	Ciclo de arranque	AC-53a; 4.5-30:50-2
Tiristores	SCR de media tensión por brazo de potencia	2300Vac: 2 tiristores por brazo de potencia 4160Vac: 2 pares-casados de tiristores 6900Vca: 2 tríos-casados de tiristores
	Pico de la tensión reversa en el brazo	2300Vac: 6.5kV 4160Vac: 13kV 6900Vac: 19.5kV
Protecciones	Protección por hardware	Filtro dv/dt Protección de sobretensión activa en los tiristores
Mando	Tensión	Conforme el código del SSW7000: 110Vac: (-15% a 10%) o (93.5 a 121Vac) 230Vac: (-15% a 10%) o (195.6 a 253Vac)
	Frecuencia	(50 a 60Hz): (±10%) o (45 a 66Hz)
	Consumo	Continuo: 900 mA Pico: 9,5 A (durante el cierre de los contactores de vacío)
Control	Método	Rampa de tensión. Limitación de corriente. Control de bombas. Control de par (torque). Rampa de corriente.
Entradas	Digitales	6 entradas digitales aisladas, 24Vcc, funciones programables
	Analógicas	2 entradas diferenciales aisladas por amplificador diferencial; resolución de la AI1:12 bits, resolución de la AI2: 11bits + señal, (0 a 10) V, (0 a 20) mA o (4 a 20) mA, impedancia: 400kΩ para (0 a 10V), 500Ω para (0 a 20mA) o (4 a 20mA),
Salidas	Digitales	3 relés con contactos NA/NF (NO/NC), 240Vca, 1A, funciones programables.
	Analógicas	2 salidas aisladas, (0 a 10V) RL ± 10kΩ (carga máxima), 0 a 20mA o 4 a 20mA RL<500Ω, resolución de 11bits, funciones programables
Salidas	Estándar	9 teclas: Gira/Para, Teclas para pasar los menús/parámetros y modificar el contenido de los parámetros, Sentido de giro, Jog, Local/Remoto, Soft-Key derecha y Soft-key izquierda. Display LCD gráfico.
Protecciones	Principales protecciones	Sub, Sobre y desequilibrio de corriente. Sub, Sobre y desequilibrio de tensión. Sub y Sobrepar y sobrepotencia Activa. Falta de fase. Secuencia de fase invertida. Sobretemperatura en los brazos de potencia. Sobrecarga en el motor. Sobretemperatura en el motor (opcional). Defecto externo. Falta a tierra por tensión o corriente. Fallo en los brazos de potencia. Fallo en los contactores de potencia. Fallo en las tarjetas de control. Fallo de comunicación entre el IHM y la tarjeta de control. Fallo en la comunicación Fieldbus. Errores de programación. Para más detalles a respecto de las protecciones presentes en el SSW7000 consultar el manual de programación.
Grado de Protección	IP00, IP41 y Nema12	Armario estándar IP41, NEMA 12 (ver página 9). IP00 bajo consulta.
Conexión con el PC	Conector USB	USB estándar Rev. 2.0 (basic speed). USB plug tipo B "device". Cable de Interconexión: cable USB blindado, "standard host/device shielded USB cable" Cable USB
Conexión con el PC para la programación	Temperatura	-10° a 40°C
	Altitud	Hasta 1000m por encima del nivel del mar. Para mayores altitudes consultar el departamento de ventas de WEG.
	Humedad	Humedad relativa del aire de 5% a 95% sin condensación
Normas	NBR IEC 62271-200	High voltage controlgear and switchgear - part 200: High voltage controlgear and switchgear in metal enclosure for voltages over 1 kV up to and including 52 kV
	IEC 62271-1	High-voltage switchgear and controlgear - part 1: Common specifications
	IEC 60060-1	High-voltage test techniques. Part 1: General definitions and test requirements
	CISPR 11	Industrial, scientific and medical (ISM) radio-frequency equipment - electromagnetic disturbance characteristics - limits and methods of measurement
	IEC 61000-4-4	Electromagnetic compatibility (EMC) - Part 4: testing and measurement techniques - section 4: electrical fast transient/burst immunity test. Basic EMB publication
	IEC 61000-4-18	Electromagnetic compatibility (EMC) - Part 4-18: testing and measurement techniques - damped oscillatory wave immunity test
	NBR IEC 60529	Protection rates for electric equipment enclosures (ip code)
	UL 347	Medium Voltage AC Contactors, Controllers and Control Centers
UL 347B	Medium Voltage Motor Controllers	

# Sucursales WEG en el Mundo

## ALEMANIA

WEG GERMANY GmbH  
Industriegebiet Türrnich 3  
Geigerstraße 7  
50169 Kerpen Türrnich  
Teléfono: +49 (0)2237/9291-0  
Fax: +49 (0)2237/9292-200  
[info-de@weg.net](mailto:info-de@weg.net)  
[www.weg.net/de](http://www.weg.net/de)

## ARGENTINA

WEG EQUIPAMIENTOS  
ELECTRICOS S.A.  
(Casa Central - San Francisco  
- Cordoba)  
Sgo. Pampiglione 4849  
Parque Industrial San Francisco  
2400 - San Francisco  
Teléfono: +54 (3564) 421484  
Fax: +54 (3564) 421459  
[info-ar@weg.net](mailto:info-ar@weg.net)  
[www.weg.net/ar](http://www.weg.net/ar)

## AUSTRALIA

WEG AUSTRALIA PTY. LTD.  
3 Dalmore Drive  
Carribean Park Industrial Estate  
Scoresby VIC 3179 - Melbourne  
Teléfono: 61 (3) 9765 4600  
Fax: 61 (3) 9753 2088  
[info-au@weg.net](mailto:info-au@weg.net)  
[www.weg.net/au](http://www.weg.net/au)

## BELGICA

WEG BENELUX S.A.  
Rue de l'Industrie 30 D,  
1400 Nivelles  
Teléfono: + 32 (67) 88-8420  
Fax: + 32 (67) 84-1748  
[info-be@weg.net](mailto:info-be@weg.net)  
[www.weg.net/be](http://www.weg.net/be)

## CHILE

WEG CHILE S.A.  
Los Canteros 8600  
La Reina - Santiago  
Teléfono: (56-2) 784 8900  
Fax: (56-2) 784 8950  
[info-cl@weg.net](mailto:info-cl@weg.net)  
[www.weg.net/cl](http://www.weg.net/cl)

## CHINA

WEG (NANTONG) ELECTRIC  
MOTOR MANUFACTURING CO.,  
LTD.  
No. 128# - Xinkai South Road,  
Nantong Economic &  
Technical Development Zone,  
Nantong, Jiangsu Province.  
Teléfono: (86) 0513-85989333  
Fax: (86) 0513-85922161  
[info-cn@weg.net](mailto:info-cn@weg.net)  
[www.weg.net/cn](http://www.weg.net/cn)

## COLOMBIA

WEG COLOMBIA LTDA  
Calle 46A N82 - 54  
Portería II - Bodega 7 - San  
Cayetano II - Bogotá  
Teléfono: (57 1) 416 0166  
Fax: (57 1) 416 2077  
[info-co@weg.net](mailto:info-co@weg.net)  
[www.weg.net/co](http://www.weg.net/co)

## DENMARK

WEG SCANDINAVIA DENMARK  
Oficina de Ventas de WEG  
Scandinavia AB  
Anelysparken 43B  
True  
8381 Tilst - Denmark  
Teléfono: +45 86 24 22 00  
Fax: +45 86 24 56 88  
[info-se@weg.net](mailto:info-se@weg.net)  
[www.weg.net/se](http://www.weg.net/se)

## EMIRATOS ARABES UNIDOS

WEG MIDDLE EAST FZE  
JAFZA - JEBEL ALI FREE ZONE  
Tower 18, 19th Floor,  
Office LB 18 1905  
P.O. Box 262508 - Dubai  
Teléfono: +971 (4) 8130800  
Fax: +971 (4) 8130811  
[info-ae@weg.net](mailto:info-ae@weg.net)  
[www.weg.net/ae](http://www.weg.net/ae)

## ESPAÑA

WEG IBERIA S.L.  
Avenida de la Industria, 25  
28823 Coslada - Madrid  
Teléfono: (34) 916 553 008  
Fax: (34) 916 553 058  
[info-es@weg.net](mailto:info-es@weg.net)  
[www.weg.net/es](http://www.weg.net/es)

## EEUU

WEG ELECTRIC CORP.  
6655 Sugarloaf Parkway,  
Duluth, GA 30097  
Teléfono: 1-678-249-2000  
Fax: 1-770-338-1632  
[info-us@weg.net](mailto:info-us@weg.net)  
[www.weg.net/us](http://www.weg.net/us)

## FRANCIA

WEG FRANCE SAS  
ZI de Chenes - Le Loup  
13 Rue du Morellon - BP 738  
38297 Saint Quentin Fallavier  
Teléfono: +33 (0) 4 74 99 11 35  
Fax: +33 (0) 4 74 99 11 44  
[info-fr@weg.net](mailto:info-fr@weg.net)  
[www.weg.net/fr](http://www.weg.net/fr)

## GHANA

ZEST ELECTRIC GHANA  
LIMITED - WEG Group  
15, Third Close Street Airport  
Residential Area, Accra PMB CT  
175, Cantonments  
Teléfono: 233 30 27 664 90  
Fax: 233 30 27 664 93  
[info@zestghana.com.gh](mailto:info@zestghana.com.gh)  
[www.zestghana.com.gh](http://www.zestghana.com.gh)

## INDIA

WEG ELECTRIC (INDIA) PVT.  
LTD.  
#38, Ground Floor, 1st Main  
Road, Lower Palace Orchards,  
Bangalore - 560 003  
Teléfono: +91-80-4128 2007  
+91-80-4128 2006  
Fax: +91-80-2336 7624  
[info-in@weg.net](mailto:info-in@weg.net)  
[www.weg.net/in](http://www.weg.net/in)

## ITALIA

WEG ITALIA S.R.L.  
V.le Brianza 20 - 20092 - Cinisello  
Balsamo - Milano  
Teléfono: (39) 02 6129-3535  
Fax: (39) 02 6601-3738  
[info-it@weg.net](mailto:info-it@weg.net)  
[www.weg.net/it](http://www.weg.net/it)

## JAPON

WEG ELECTRIC MOTORS  
JAPAN CO., LTD.  
Yokohama Sky Building 20F,  
2-19-12 Takashima,  
Nishi-ku, Yokohama City,  
Kanagawa, Japan 220-001  
Teléfono: (81) 45 440 6063  
[info-jp@weg.net](mailto:info-jp@weg.net)  
[www.weg.net/jp](http://www.weg.net/jp)

## MEXICO

WEG MEXICO, S.A. DE C.V.  
Carretera Jorobas-Tula Km. 3.5,  
Manzana 5, Lote 1  
Fraccionamiento Parque  
Industrial - Huehuetoca,  
Estado de México - C.P. 54680  
Teléfono: + 52 (55) 5321 4275  
Fax: + 52 (55) 5321 4262  
[info-mx@weg.net](mailto:info-mx@weg.net)  
[www.weg.net/mx](http://www.weg.net/mx)

## PAISES BAJOS

WEG NETHERLANDS  
Oficina de Ventas de WEG  
Benelux S.A.  
Hanzepoort 23C  
7575 DB Oldenzaal  
Teléfono: +31 (0) 541-571080  
Fax: +31 (0) 541-571090  
[info-nl@weg.net](mailto:info-nl@weg.net)  
[www.weg.net/nl](http://www.weg.net/nl)

## PORTUGAL

WEG EURO - INDÚSTRIA  
ELÉCTRICA, S.A.  
Rua Eng. Frederico Ulrich  
Apartado 6074  
4476-908 - Maia  
Teléfono: +351 229 477 705  
Fax: +351 229 477 792  
[info-pt@weg.net](mailto:info-pt@weg.net)  
[www.weg.net/pt](http://www.weg.net/pt)

## RUSSIA

WEG RUSSIA  
Russia, 194292, St. Petersburg,  
Prospekt Kultury 44, Office 419  
Teléfono: +7(812)363-21-72  
Fax: +7(812)363-21-73  
[info-ru@weg.net](mailto:info-ru@weg.net)  
[www.weg.net/ru](http://www.weg.net/ru)

## SINGAPUR

WEG SINGAPORE PTE LTD  
159, Kampong Ampat,  
#06-02A KA PLACE.  
Singapore 368328.  
Teléfono: +65 6858 9081  
Fax: +65 6858 1081  
[info-sg@weg.net](mailto:info-sg@weg.net)  
[www.weg.net/sg](http://www.weg.net/sg)

## SUDÁFRICA

ZEST ELECTRIC MOTORS  
(PTY) LTD. WEG Group  
47 Galaxy Avenue, Linbro  
Business Park - Gauteng Private  
Bag X10011 - Sandton, 2146  
Johannesburg  
Teléfono: (27-11) 723-6000  
Fax: (27-11) 723-6001  
[info@zest.co.za](mailto:info@zest.co.za)  
[www.zest.co.za](http://www.zest.co.za)

## SUECIA

WEG SCANDINAVIA AB  
Box 10196  
Verkstadgatan 9  
434 22 Kungsbacka  
Teléfono: (46) 300 73400  
Fax: (46) 300 70264  
[info-se@weg.net](mailto:info-se@weg.net)  
[www.weg.net/se](http://www.weg.net/se)

## REINO UNIDO

WEG ELECTRIC  
MOTORS (U.K.) LTD.  
28/29 Walkers Road  
Manorside Industrial Estate  
North Moons Moat - Redditch  
Worcestershire B98 9HE  
Teléfono: 44 (0)1527 596-748  
Fax: 44 (0)1527 591-133  
[info-uk@weg.net](mailto:info-uk@weg.net)  
[www.weg.net/uk](http://www.weg.net/uk)

## VENEZUELA

WEG INDUSTRIAS VENEZUELA C.A.  
Avenida 138-A  
Edificio Torre Banco Occidental de  
Descuento, Piso 6 Oficina 6-12  
Urbanización San Jose de Tarbes  
Zona Postal 2001  
Valencia, Edo. Carabobo  
Teléfono: (58) 241 8210582  
(58) 241 8210799  
(58) 241 8211457  
Fax: (58) 241 8210966  
[info-ve@weg.net](mailto:info-ve@weg.net)  
[www.weg.net/ve](http://www.weg.net/ve)



WEG Equipamentos Elétricos S.A.  
División Internacional  
Av. Prefeito Waldemar Grubba, 3000  
89256-900 - Jaraguá do Sul - SC - Brasil  
Teléfono: 55 (47) 3276-4002  
Fax: 55 (47) 3276-4060  
[www.weg.net](http://www.weg.net)

